

Het vakblad voor de watersportbranche

Jaargang 22 nummer 6, december 2015



# HIS WA

magazine

## Duurzaamheid

*Duurzame ontwikkelingen in de jachtbouw*

**MVO in de maritieme sector**

*"We hadden eergisteren moeten beginnen."*

**Passie voor afval**

*Sita biedt oplossing voor afgedankte boten*



## Pontos Grinder en Trimmer lieren

Het Franse Pontos maakt innovatieve lieren. De lieren van het type Compact hebben, net als andere lieren, twee versnellingen. Een Compact-lier is in de tweede versnelling echter veel sterker dan een standaard lier. De Compact heeft de afmeting van een 28, maar de kracht van een 45. De types Grinder en Trimmer hebben vier versnellingen. De gebruiker kiest zelf voor twee versnellingen door de draairichting van de lierhendel. De lier zelf kiest voor een andere versnelling wanneer een bepaalde belasting wordt overschreden. Door de bijna drie keer zo hoge power-ratio is het mogelijk om de laatste centimeters van de genua of val met weinig kracht door te halen. Daardoor kunnen ook mensen met minder kracht de genuaschoot bedienen. De Pontos-lieren van het type Grinder en Trimmer zijn een goed alternatief voor een elektrische lier.

[www.rakerigging.nl](http://www.rakerigging.nl)

[www.pontos.fr](http://www.pontos.fr)



## MagnusMaster

DMS Holland onthulde de MagnusMaster op de afgelopen METS. In 2012 startte DMS Holland vanuit twee bedrijfsactiviteiten. Het bedrijf was distributeur van RotorSwing Marine en ontwikkelde in eigen beheer AntiRoll. Dat laatste is een innovatief stabilisatiesysteem voor superjachten. Het sleepte verschillende prijzen in de wacht. DMS Holland ontwikkelde vervolgens in eigen beheer een verbeterd rotorsysteem, de MagnusMaster. De bevindingen van de eindgebruikers, werven en installateurs vormden hierbij het vertrekpunt. Het systeem werkt zonder distributieriemen. Rondom de assen zitten onderhoudsvrije lagers.

[www.dmsholland.com](http://www.dmsholland.com)

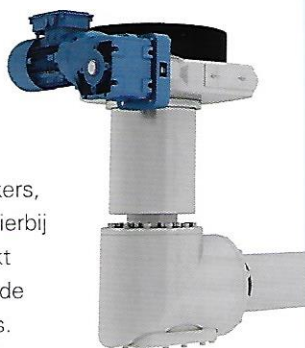

## Gedeelde winst bij de DAME Design Award

De prestigieuze DAME Design Award kent voor het eerst in haar 25-jarig bestaan twee winnaars. Tijdens de openingsceremonie van het METSTRADE evenement in RAI Amsterdam reikte juryvoorzitter Bill Dixon de DAME Award uit aan de Lume-On™ led-licht van Spinlock én de elektrische stabilisatievin & het interceptorsysteem van Humphree. In een onverwachte wending in vergelijking met alle eerdere edities van de DAME Design Award, bevond de jury zich ditmaal in een patstelling bij het bepalen van de eindwinnaar. Uiteindelijk was er slechts een oplossing mogelijk – breken met de competitietraditie van slechts één eindwinnaar en het 25-jarig jubileum extra glans geven door twee gezamenlijke winnaars aan te wijzen van de DAME Design Awards 2015. De Spinlock Lume-On™ is een klein led-licht dat kan worden bevestigd onder de long van elk reddingsvest. Bij activering wordt de long gebruikt als diffuser waardoor het hele reddingsvest licht afgeeft. De elektrische stabilisatievin & interceptorsysteem van Humphree oogstte lof van de jury om onder andere de 24V DC servo van de stabilisator, de vin met een rotatie van 360, de beveiligde bevestiging van de vin en de volledige integratie met de trimrichting van de interceptor.